

Penthouse Wohnung in Privlaka



Objektnummer: 3212

Eine Immobilie von Ofner Immobilien

Zahlen, Daten, Fakten

Art:	Wohnung
Land:	Kroatien
PLZ/Ort:	232333 Privlaka
Baujahr:	2025
Zimmer:	2
Bäder:	2
Kaufpreis:	300.000,00 €
Provisionsangabe:	

3% des Kaufpreises zzgl. 20% USt.

Ihr Ansprechpartner



Walter Ofner

Ofner Immobilien GmbH
Hauptstraße 86
8582 Rosental an der Kainach

T +43 3142 22892 - 10
H +43 664 1883929

Gerne stehe ich Ihnen für weitere Informationen oder einen Besichtigungstermin zur Verfügung.













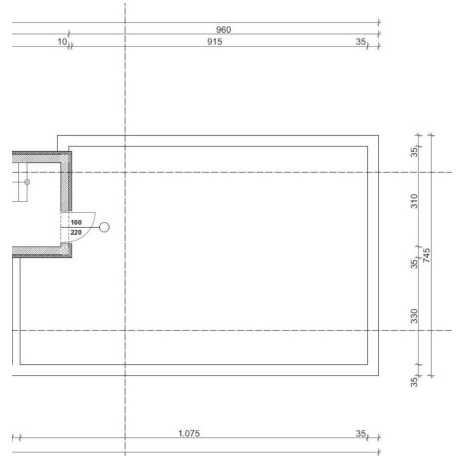
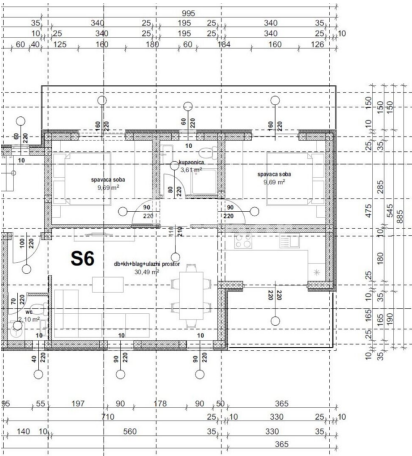

Objektbeschreibung

Zum Verkauf steht eine Penthouse Wohnung in Privlaka, nur 150 Meter vom Meer entfernt. Es handelt sich um einen modernen Neubau.

Die Wohnung befindet sich im 2. Stock des Gebäudes. Die Raumaufteilung besteht aus einem Flur, einem Badezimmer, einem Wohnzimmer mit Küche und Essbereich, zwei Schlafzimmern und einer überdachten Terrasse (netto 60,21 m²). Vom Treppenhaus aus gelangt man auf die Dachterrasse mit einer Fläche von 67,06 m². Die Gesamtnettofläche der beschriebenen Räumlichkeiten beträgt 76,98 m².

Zusätzlich zur Wohnung gehören zwei Parkplätze vor dem Gebäude.

Die gesamte Nettofläche der Wohnung mit allen zusätzlichen Teilen beträgt 81,98 m².

Die Entfernung dieser Immobilie vom Zentrum von Privlaka beträgt 1,8 km.

Das Gebäude befindet sich im Bau, und die Fertigstellung ist für den Sommer 2025 geplant.

Ausstattung

Das Gebäude wird mit Thermoblockziegeln gebaut. Die Wärmedämmung der Fassade besteht aus 8 cm Styropor. Die Fenster bestehen aus PVC-Material mit Dreifachverglasung, Rollläden und Moskitonetzen. Die Bodenbeläge sind Laminat und Fliesen. Die gesamte Wohnung wird mit einer elektrischen Fußbodenheizung ausgestattet sein. Zusätzlich werden im Wohnzimmer und in den Schlafzimmern Klimaanlageanlagen installiert. Weiters ist die Eingangstür der Wohnung einbruch- und feuersicher.

Ein Energiezertifikat A wird erwartet.

Lage

Privlaka ist ein kleiner touristischer Ort, nur 15 Minuten Autofahrt von der Stadt Zadar entfernt. Privlaka hat Ihren idyllischen Platz zwischen der Königstadt Nin und der Insel Vir auf einer Halbinsel aus Sand gefunden. Das saubere, Crystal blaue Meer, lange paradiesische Buchten und Strände sind für Erholung und Entspannung geschaffen. Dieser Ort bietet alles an, was Sie für einen angenehmen Alltag brauchen: Geschäfte, Restaurants, Post, Ambulanz, Apotheke, Cafés. Genauso wiederum finden sie in Privlaka auch alles, was für einen perfekten Familienurlaub im mediterranen Stil nötig ist.

Ich freue mich auf Ihre Anfrage per Mail und stehe gerne für Ihre Fragen zur Verfügung.

Staatlich geprüfter Immobilientreuhänder **Walter Ofner**, Tel. **+43 664 1883929**

Weitere Immobilien in Kroatien finden Sie [hier](#).

Bei näherem Kaufinteresse empfehlen wir dringend eine rechtliche Abklärung durch die renommierte, deutschsprachige Anwaltskanzlei in Zagreb, mit der wir eng zusammenarbeiten.

Mehr über den Ort finden Sie unter dem Link [Privlaka](#).

Noch nichts gefunden? Wir informieren Sie über geeignete Immobilienangebote noch vor allen anderen.

Legen Sie jetzt Ihren individuellen Suchagenten unter folgendem Link an. Wir schicken Ihnen passende Immobilien exklusiv vorab zu.

[Suchagent anlegen](https://ofner-immobilien.service.immo/registrieren/de) - <https://ofner-immobilien.service.immo/registrieren/de>

Der Vermittler ist als Doppelmakler tätig.