

**Zentral und sonnig wohnen in der schönen
Wohngemeinde Ludesch - Neuwertige 2-Zi Wohnung mit
Balkon & Garage**



Objektnummer: 5681/697

Eine Immobilie von Rimo Immobilien GmbH

Zahlen, Daten, Fakten

Adresse	Schulweg 12
Art:	Wohnung
Land:	Österreich
PLZ/Ort:	6713 Ludesch
Baujahr:	2020
Zustand:	Neuwertig
Alter:	Neubau
Wohnfläche:	50,89 m ²
Zimmer:	2
Bäder:	1
WC:	1
Balkone:	1
Keller:	6,55 m ²
Heizwärmebedarf:	B 28,00 kWh / m ² * a
Gesamtenergieeffizienzfaktor:	A+ 0,61
Kaufpreis:	319.000,00 €
Infos zu Preis:	

Tiefgaragenplatz = 20.000 EUR

Provisionsangabe:

2% des Kaufpreises zzgl. 20% USt.

Ihr Ansprechpartner

Mag. (FH) Ralph Gut

Rimo Immobilien GmbH
Marktplatz 7
6800 Feldkirch

H +43664 1438384













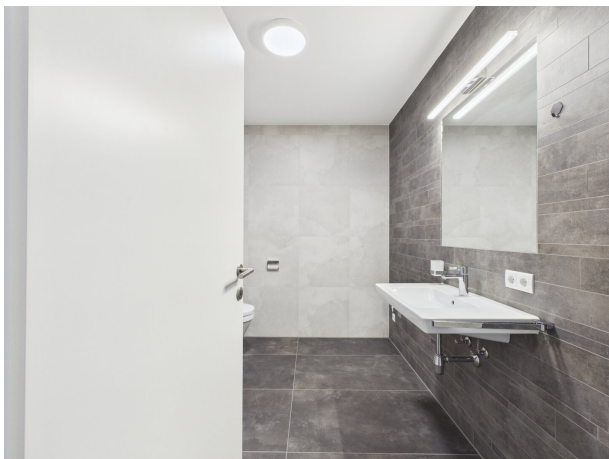

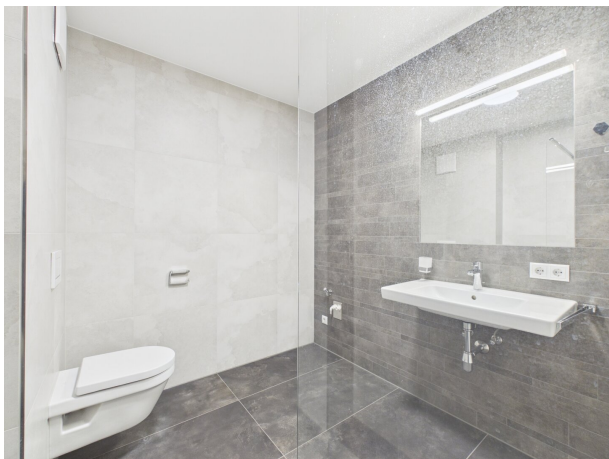



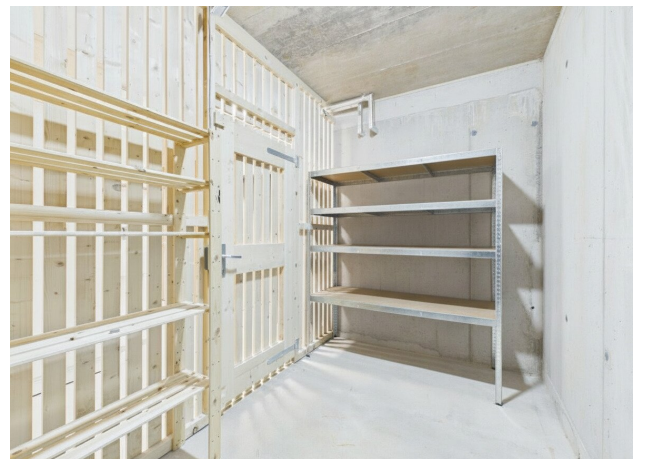
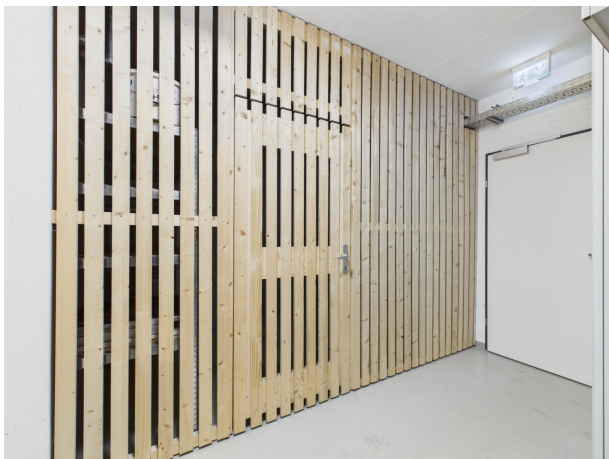

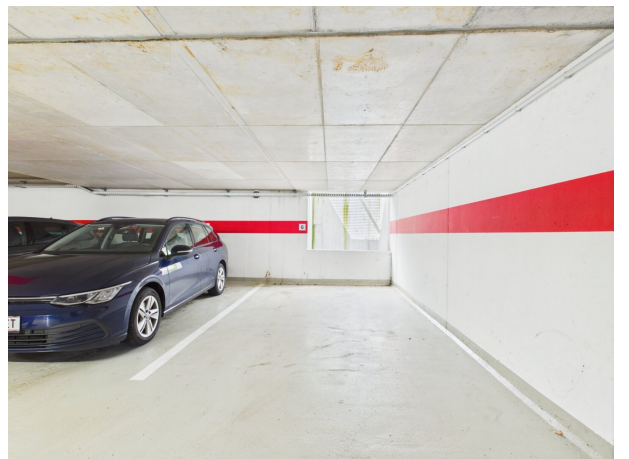
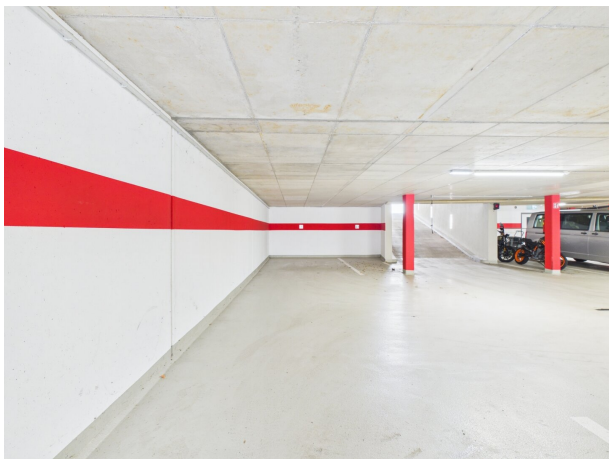



Schulweg Ludesch

Wohnung W-4 Haus A

2 - Zimmer - Wohnung
im 1. Obergeschoss mit 50.89 m²

Diele	3.48 m ²
Bad/Wc	6.36 m ²
Schlafen	11.91 m ²
Abstellraum	1.67 m ²
Wohnen/Essen/Kochen	27.47 m ²

Gesamt 50.89 m²

Balkon	12.83 m ²
Abstellbox auf Balkon	1.31 m ²
Kellerabteil	ca. 6.55 m ²

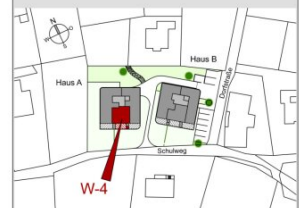

Maßstab 1:75 (1cm = 75cm)



Datum 24. Mai 2019

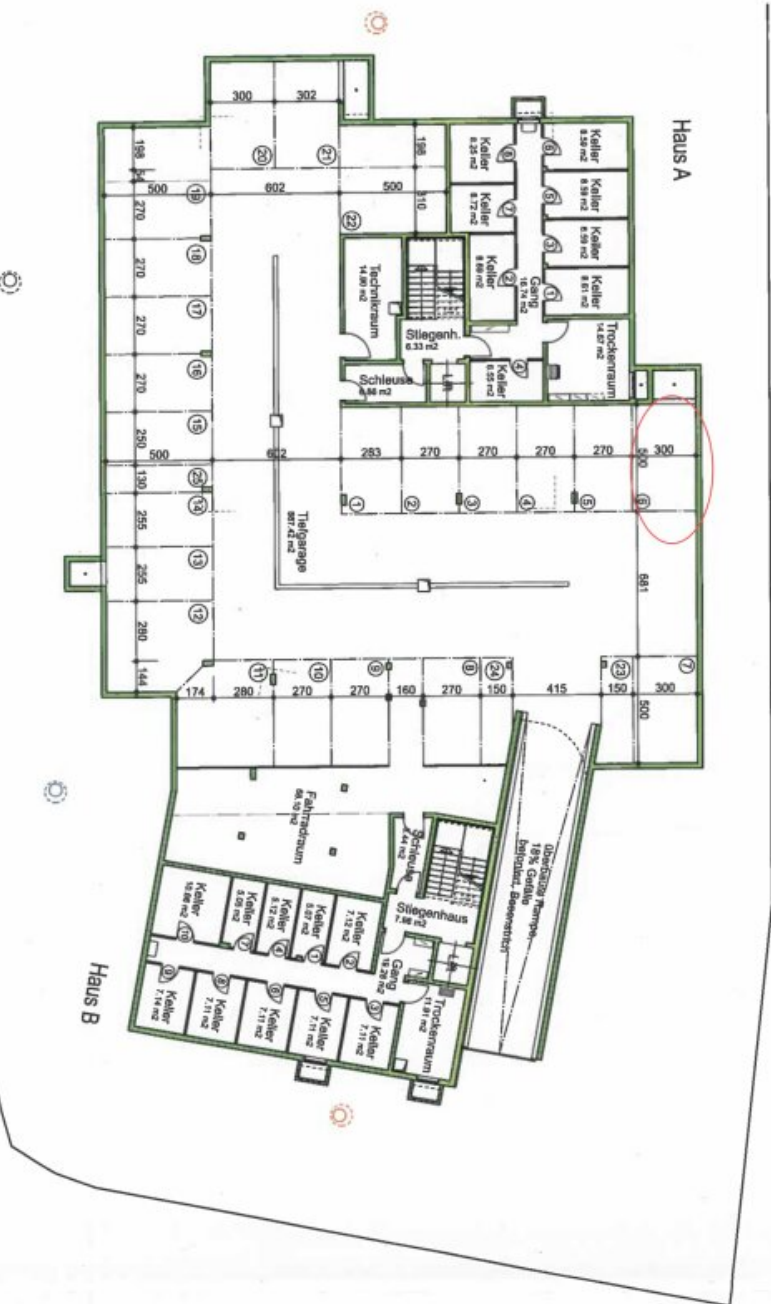

**Schulweg
Ludesch**
Kellergeschoss
mit Tiefgarage



Maßstab 1:200 (1cm = 200cm)



Datum 01. August 2019

NÄGELE
WOHNBAU - PROJEKTBAU



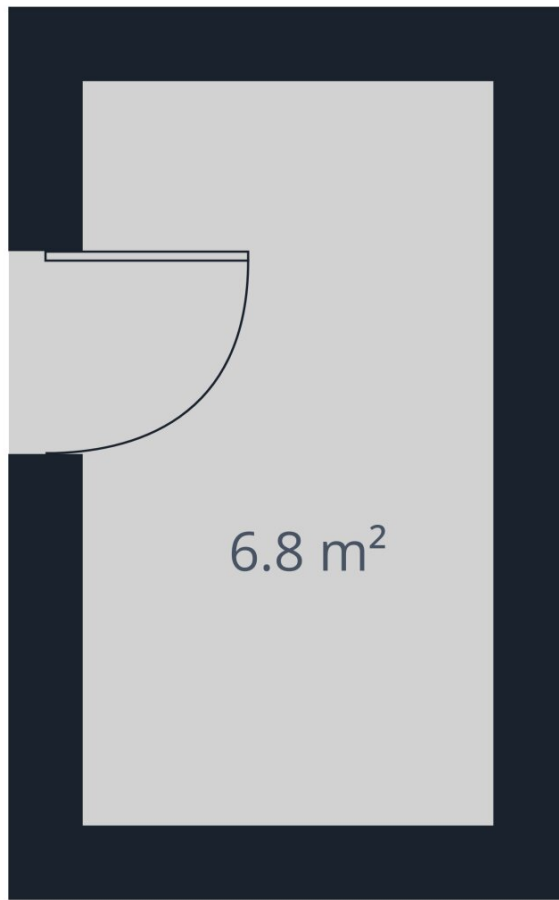

Etage 0

Ungefähre Gesamtfläche⁽¹⁾
6.8 m²

(1) Ohne Balkone und Terrassen

Berechnungen beziehen sich auf den
RICS IPMS 3C-Standard. Maße sind
ungefähre Angaben und nicht
maßstäbgetreu. Dieser Grundriss
dient nur zur Veranschaulichung.

GIRAFFE 360

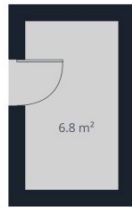

Etage 0

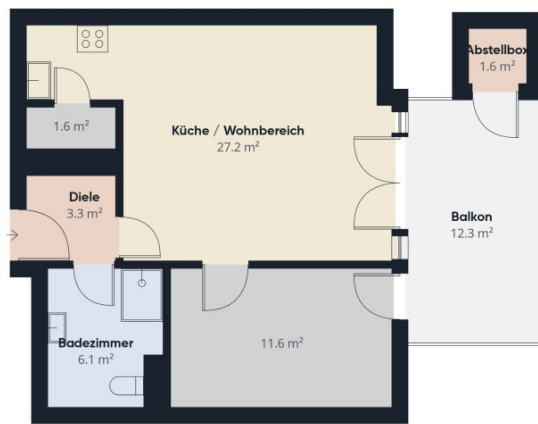

Etage 1



Ungefähre Gesamtfläche⁽¹⁾

58.2 m²

Balkone und Terrassen

12.3 m²

(1) Ohne Balkone und Terrassen

Berechnungen beziehen sich auf den RICS IPMS 3C-Standard. Maße sind ungefähre Angaben und nicht maßstabsgetreu. Dieser Grundriss dient nur zur Veranschaulichung.

GIRAFFE 360



Ungefähre Gesamtfläche⁽¹⁾

51.4 m²

Balkone und Terrassen

12.3 m²

(1) Ohne Balkone und Terrassen

Berechnungen beziehen sich auf den RICS IPMS 3C-Standard. Maße sind ungefähre Angaben und nicht maßstabsgetreu. Dieser Grundriss dient nur zur Veranschaulichung.

GIRAFFE 360

Objektbeschreibung

Highlights:

- Massivbauweise
- Südausrichtung der Wohnung
- E-Mobilität Anschlussmöglichkeiten
- Solaranlage zur Warmwasseraufbereitung
- Fernwärme mit Biomasse (Holz)
- Individuell einstellbare Fussbodenheizung
- Exakte BK Abrechnung
- Geschlossene Stiegenräume
- Sichere Videoklingelanlage
- Parkett/Fliesen/Feinsteinzeug
- Praktische Abstellboxen
- Nützliches Kellerabteil
- Extrabreite Tiefgaragenabstellplatz

- Komfortables Garagentor mit Fernbedienung
- Fahrradraum
- Schöner Terrassenbelag mit südlicher Ausrichtung
- Komfortabler Lift
- Gehobene Sanitäreinrichtung
- Markenküche mit Einbaugeräten

Noch nichts gefunden? Wir informieren Sie über geeignete Immobilienangebote noch vor allen anderen.

Legen Sie jetzt kostenlos Ihren individuellen Suchagenten unter folgendem Link an. Wir schicken Ihnen passende Immobilien exklusiv vorab zu.

[Suchagent anlegen](#)

Der Vermittler ist als Doppelmakler tätig.

Infrastruktur / Entfernungen

Gesundheit

Arzt <4.300m
Apotheke <1.225m
Klinik <2.600m
Krankenhaus <4.850m

Kinder & Schulen

Schule <100m
Kindergarten <1.725m

Nahversorgung

Supermarkt <850m
Bäckerei <350m

Einkaufszentrum <5.150m

Sonstige

Bank <225m

Geldautomat <1.425m

Post <325m

Polizei <1.325m

Verkehr

Bus <225m

Autobahnanschluss <2.500m

Bahnhof <1.850m

Angaben Entfernung Luftlinie / Quelle: OpenStreetMap