

**Wohnhaus mit südseitigem Wintergarten und  
Doppelgarage, westseitigem Balkon, voll unterkellert**



**Objektnummer: 11049**

**Eine Immobilie von wohn4you Immobilien Bacher & Steininger  
Immobilienmakler KG**

## Zahlen, Daten, Fakten

<b>Art:</b>	Haus
<b>Land:</b>	Österreich
<b>PLZ/Ort:</b>	8940 Weißenbach bei Liezen
<b>Baujahr:</b>	1993
<b>Alter:</b>	Neubau
<b>Wohnfläche:</b>	128,17 m <sup>2</sup>
<b>Zimmer:</b>	5
<b>Bäder:</b>	1
<b>WC:</b>	2
<b>Balkone:</b>	1
<b>Stellplätze:</b>	3
<b>Heizwärmebedarf:</b>	<b>D</b> 102,00 kWh / m <sup>2</sup> * a
<b>Gesamtenergieeffizienzfaktor:</b>	<b>B</b> 0,94
<b>Provisionsangabe:</b>	

3% des Kaufpreises zzgl. 20% USt.

## Ihr Ansprechpartner



**Hans Jürgen Bacher**

wohn4you Immobilien Bacher & Steininger Immobilienmakler KG  
Hauptstraße 3  
8940 Liezen

T +43 3612 25080  
H +43 676 49 756 73











# GRUNDRISSSE

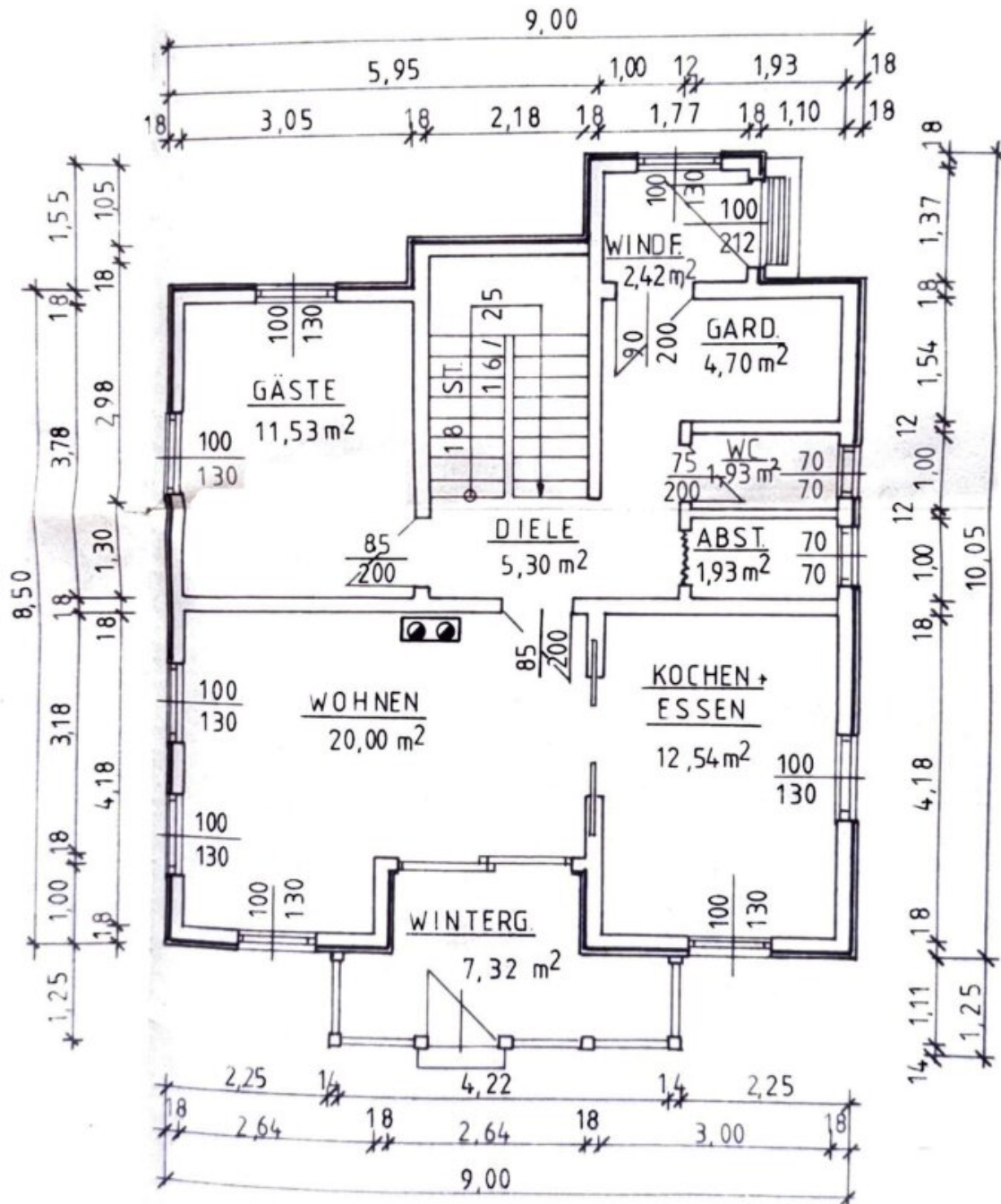

## ERDGESCHOSS

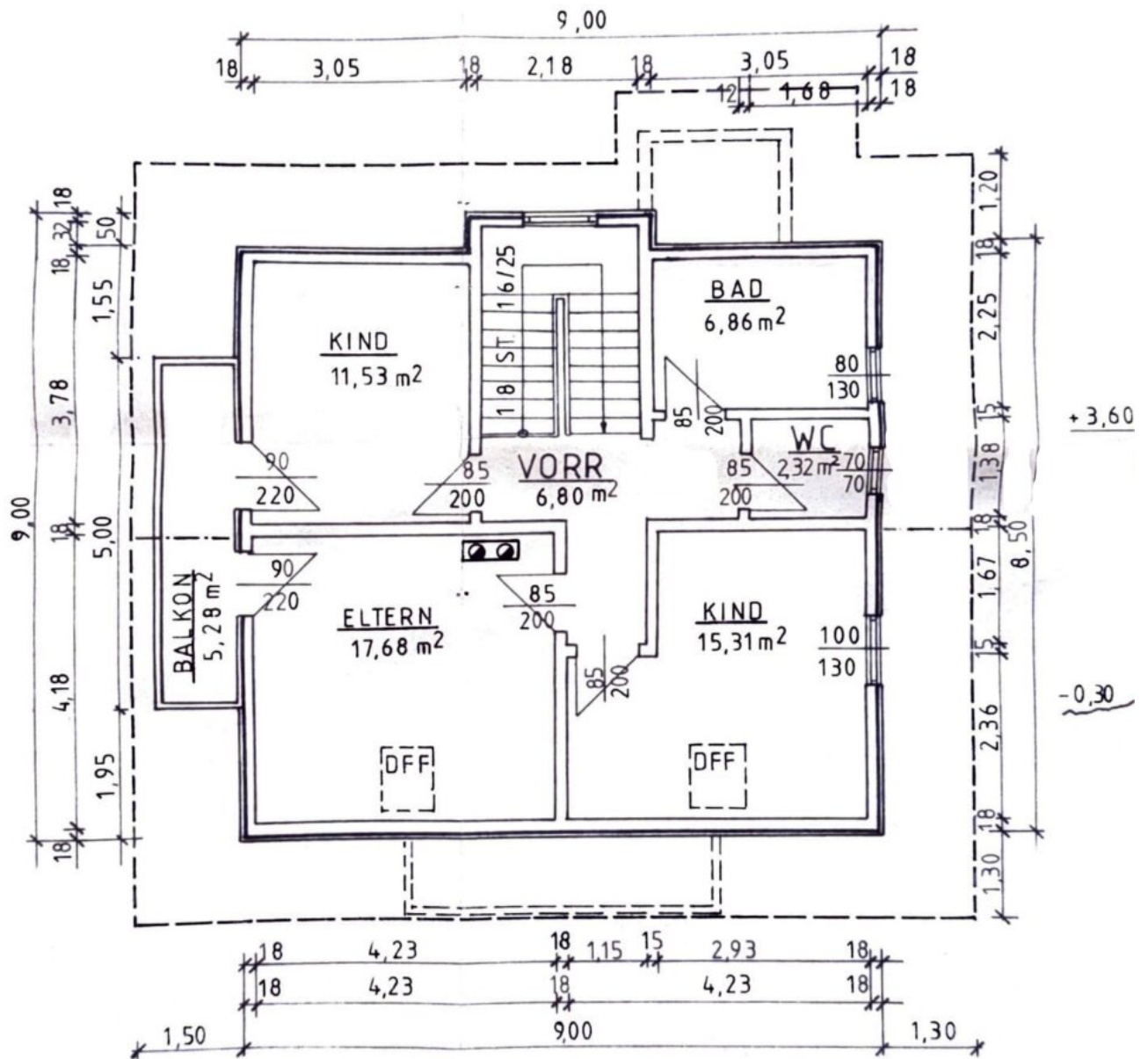

# DACHGESCHOSS

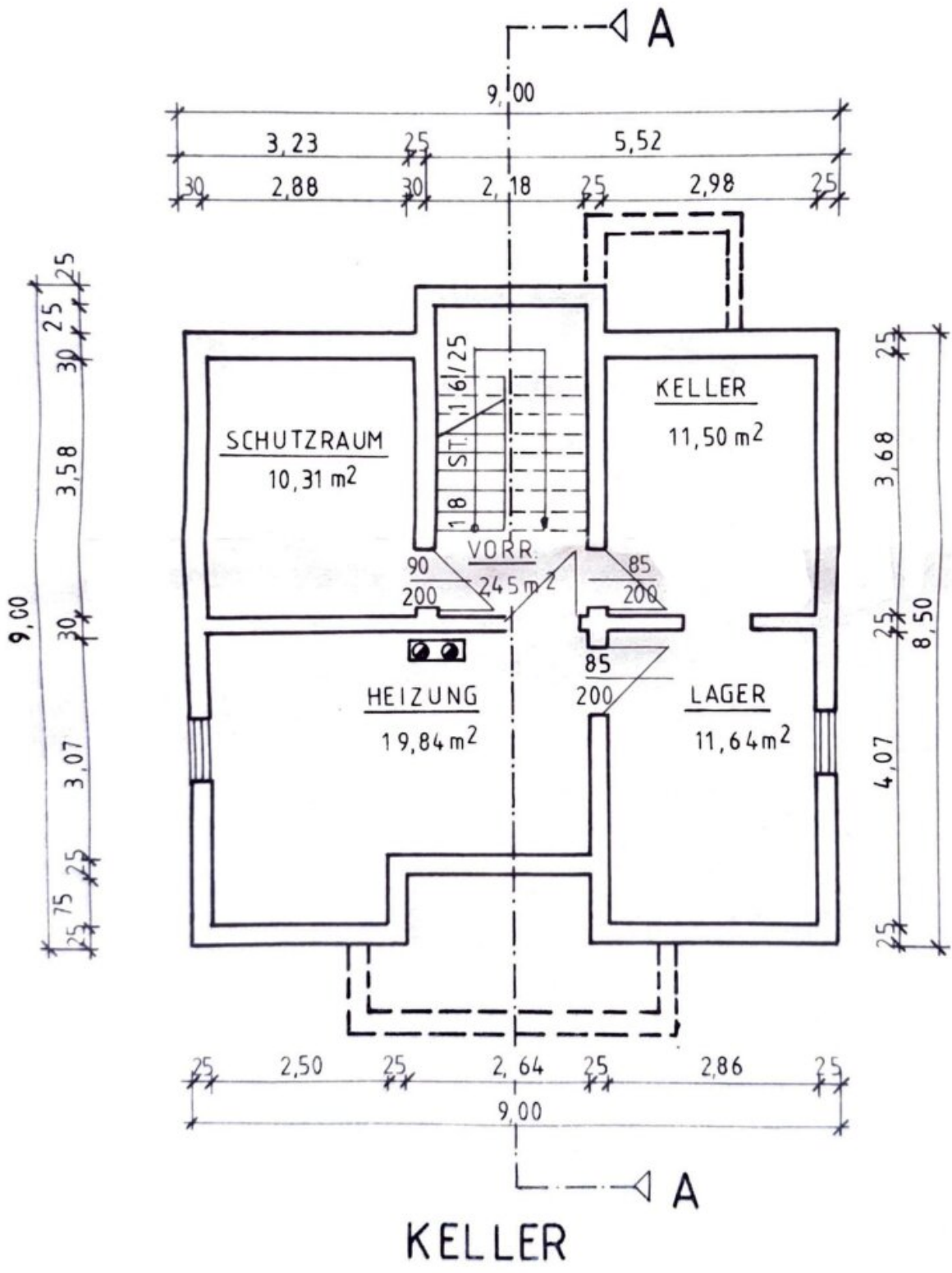

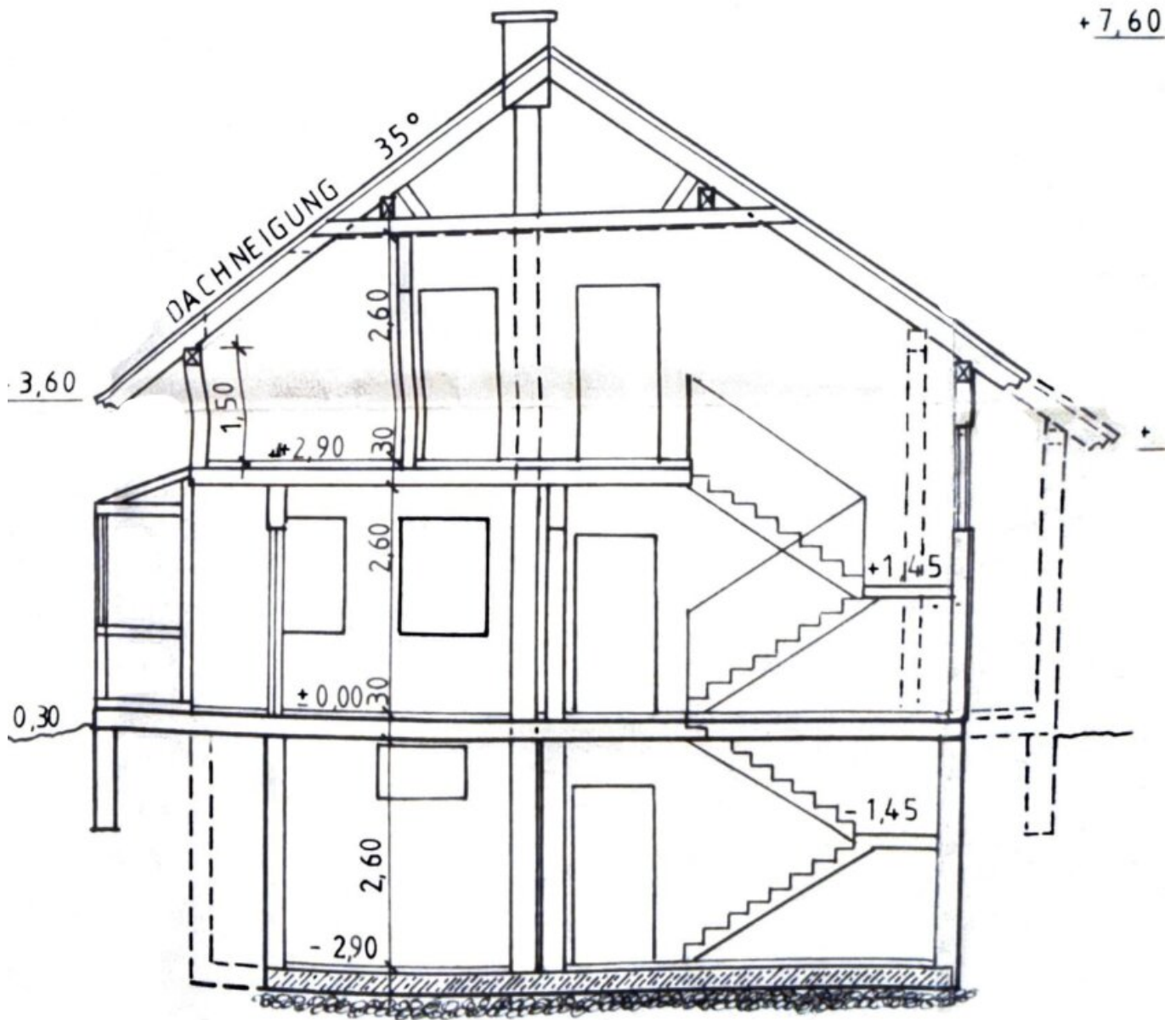

SCHNITT A-A

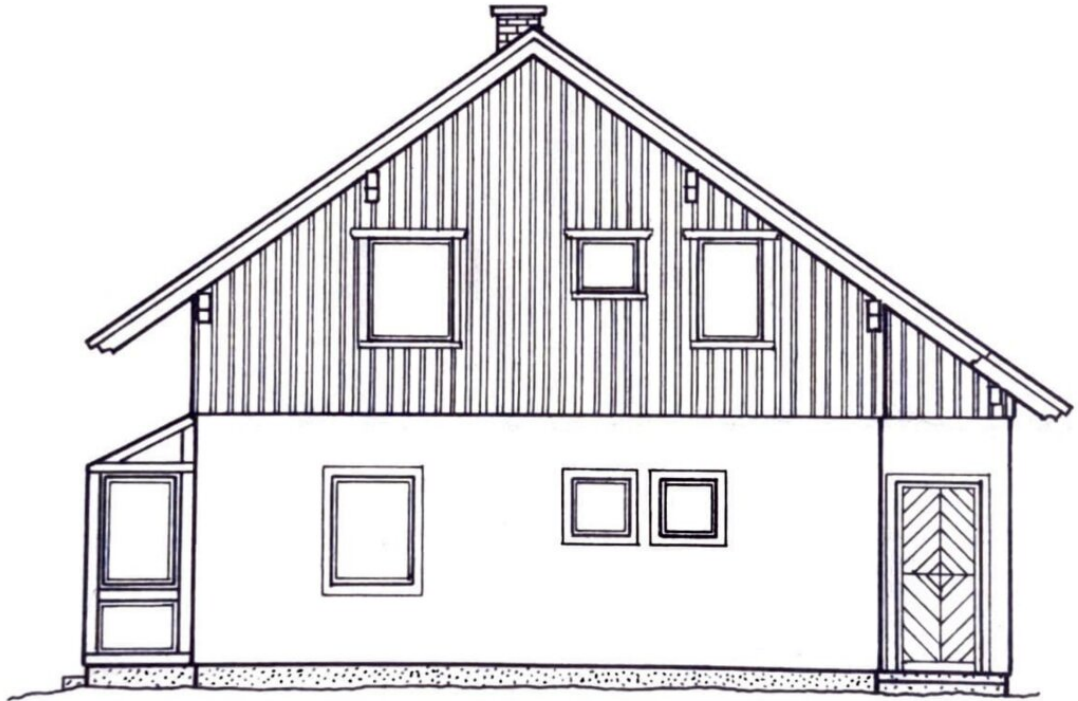

OSTEN

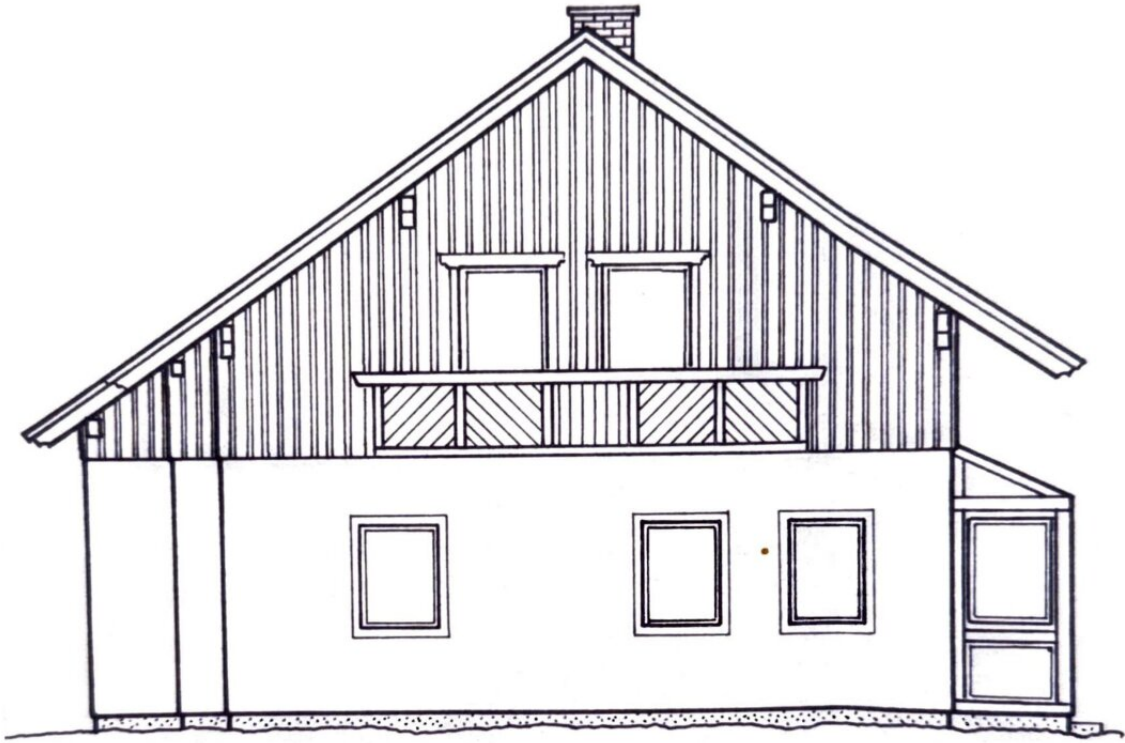

WESTEN



SÜDEN

# ANSICHTEN

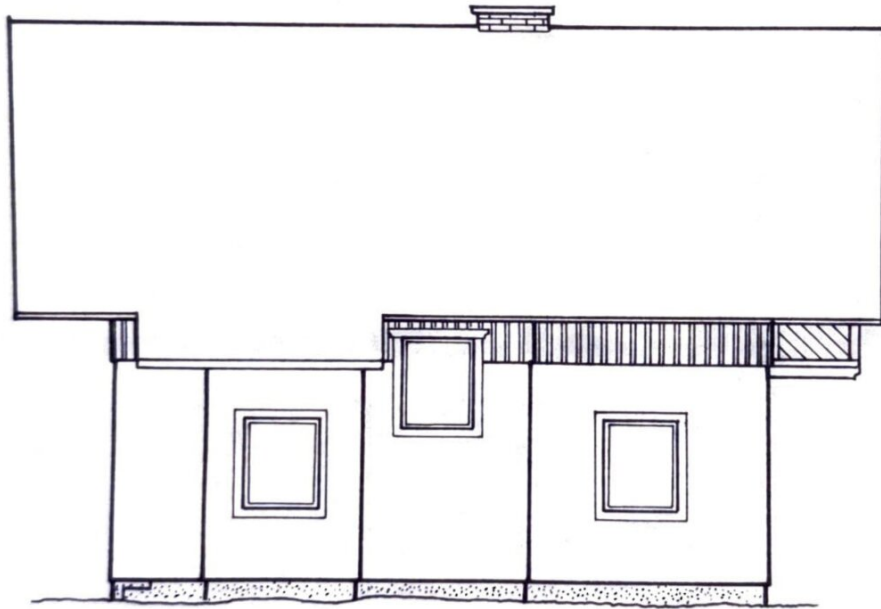

NORDEN

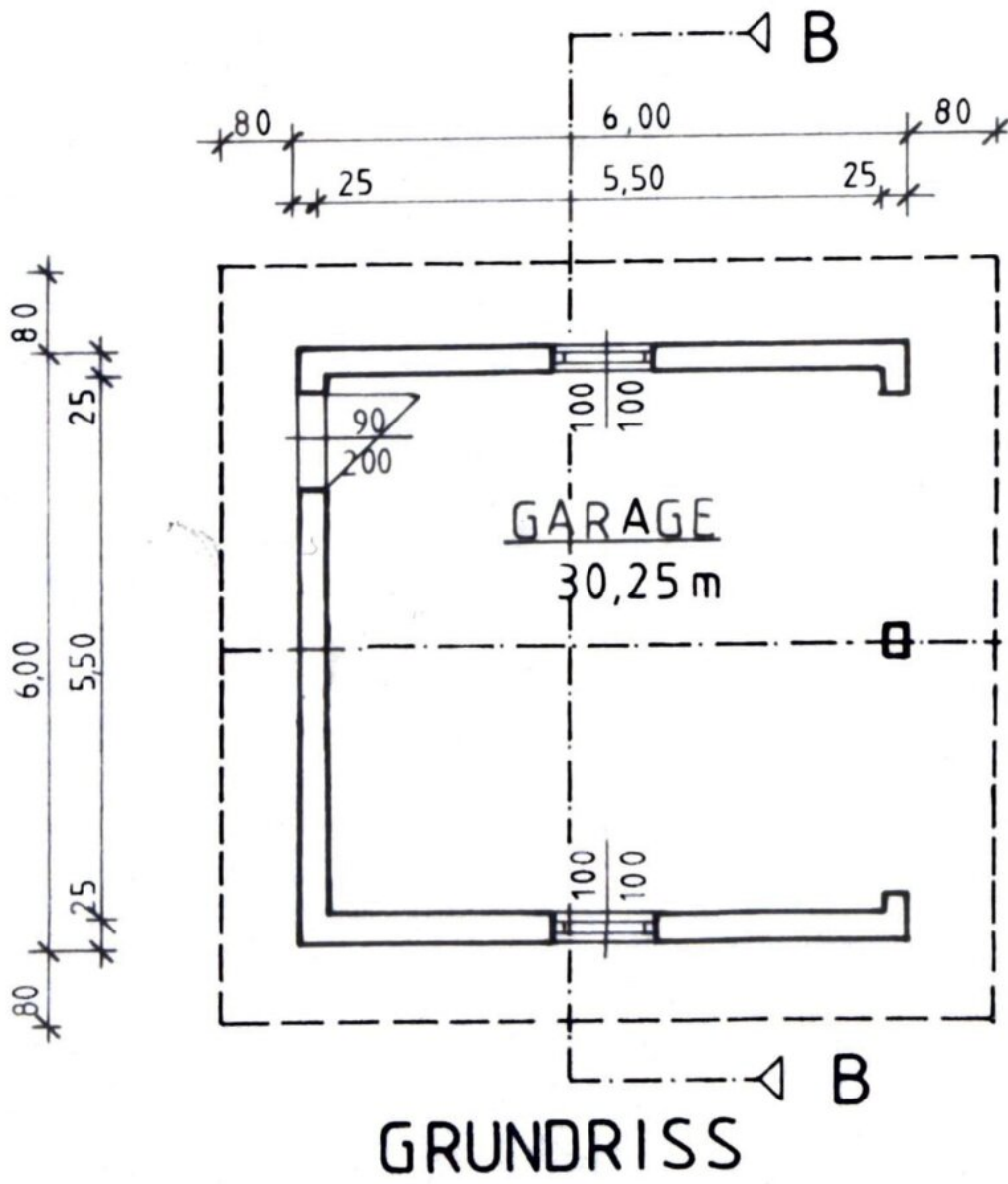

GARAGE  
ANSICHTEN

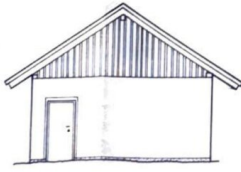

WESTEN

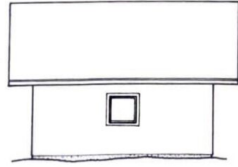

NORDEN + SÜDEN



OSTEN

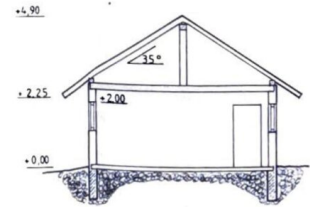

SCHNITT B-B

# Objektbeschreibung

## Objektbeschreibung

Willkommen in Ihrem neuen Zuhause! Diese Immobilie befindet sich in der malerischen Gemeinde [Weißenbach bei Liezen](#), eingebettet in einer sonnigen und flachen Lage. Das Wohnhaus bietet Ihnen nicht nur ein behagliches Wohnambiente, sondern auch eine Vielzahl an Annehmlichkeiten, die Ihren Wohntraum verwirklichen.

## Grundstück und Außenbereich

Das Grundstück besticht durch einen liebevoll angelegten Garten, der zum Entspannen und Verweilen einlädt. Ein **südseitiger Wintergarten** ermöglicht Ihnen, die Sonne bis zum Abend zu genießen. Zudem stehen Ihnen eine **Doppelgarage** und ein **gemütliches Gartenhaus** zur Verfügung!

## Raumaufteilung

### Erdgeschoss

- **Garderobe:** Praktischer Eingangsbereich für Ihre Gäste.
- **Wohnzimmer:** Ein Wohnzimmer mit einem gemütlichem Kachelofen, der für wohlige Wärme sorgt.
- **Südseitiger Wintergarten:** Perfekt für entspannte Stunden.
- **Küche:** Funktional geschnitten und gut ausgestattet.
- **Abstellraum:** Bietet zusätzlichen Stauraum.
- **Zimmer:** Ein weiteres Zimmer, ideal als Schlafzimmer oder Arbeitszimmer.
- **WC mit Fenster:** Bietet natürliches Licht und Belüftung.

- **Vorraum:** Ein einladender Flur, der alle Räume miteinander verbindet.

## Obergeschoss

- **Drei Zimmer:** Geräumige Schlafzimmer, die viel Platz für individuelle Gestaltung bieten. Zwei Zimmer haben Zugang zu einem westseitigen Balkon.
- **Schrankraum:** Zusätzlicher Stauraum für Kleidung und persönliche Gegenstände.
- **WC mit Fenster:** Bietet natürliches Licht und Belüftung.
- **Badezimmer:** Ausgestattet mit Dusche und Fenster.
- **Vorraum:** Ermöglicht den Zugang zu allen Zimmern im Obergeschoss.

## Vollunterkellerung

Das Wohnhaus ist **voll unterkellert**, was zusätzliche Möglichkeiten für Stauraum, Hobbyräume, Werkstatt oder andere Nutzungen bietet.

## Technische Details

Die Heizung erfolgt über eine **Gas-Zentralheizung**, die **2022** erneuert wurde, sowie über den **Kachelofen** im Wohnzimmer, der eine zusätzliche, gemütliche Wärmequelle darstellt. Die Warmwasserbereitung erfolgt durch eine **Solaranlage**, ebenfalls neu installiert im Jahr **2022**.

## Lage

Die Lage in **Weißbach** ist ideal für Natur- und Sportliebhaber. Genießen Sie die Umgebung und profitieren Sie gleichzeitig von der Nähe zu Freizeitmöglichkeiten, Einkaufsmöglichkeit, Friseur, sowie Schule, Kindergarten und öffentlichen Verkehrsmitteln. Die Region ist bekannt für ihre wunderschöne Landschaft und bietet zahlreiche Wander- und Radwege.

In unmittelbarer Nähe befindet sich der renommierte [Golf- und Landclub Ennstal](#), der Golfliebhabern erstklassige Spielmöglichkeiten bietet. Der idyllische [Badensee Weißbach](#) ist nur einen kurzen Spaziergang entfernt und lädt im Sommer zum Schwimmen und Relaxen ein.

Im Winter gelangen Sie fußläufig zum örtlichen [Schilift Weißenbach](#)! Die Stadt [Liezen](#) ist in nur 5 Autominuten erreichbar und bietet Ihnen eine umfassende Infrastruktur sowie zahlreiche exklusive Einkaufsmöglichkeiten.

Für Wintersportbegeisterte ist dieses Wohnhaus ein wahres Paradies. Die renommierten Skigebiete [Hauser Kaibling](#), die [Dachstein-Tauern Region](#), [Schladming](#), [Planneralm](#), [Riesneralm](#) und die [Tauplitz](#) sind schnell erreichbar und bieten Ihnen erstklassige Pistenverhältnisse. Auch die nahegelegenen Skigebiete in Oberösterreich, wie [Hinterstoder](#) und [Wurzeralm](#), laden zu unvergesslichen Skiabenteuern ein. Und für entspannende Ausflüge erreichen Sie das wunderschöne [Salzkammergut](#) mit seinen glitzernden Seen in nur ca. 25 Minuten.

Im Sommer laden die umliegenden Wander- und Klettergebiete und der [Golf- und Landklub Ennstal in Weißenbach bei Liezen](#) - in unmittelbarer Nähe, sowie der [Golf- und Countryclub Schloss Pichlarn](#) im nahen Irnding, zu sportlicher Betätigung und Erholung ein.

In nur 25 Autominuten erreichen Sie die beeindruckende [Gesäuse Region](#), ein Paradies für Naturliebhaber. Hier erwarten Sie atemberaubende Landschaften des [Nationalparks Gesäuse](#) und das [Stift Admont](#) mit der größten Klosterbibliothek der Welt.

## Nutzungsmöglichkeiten

Diese Immobilie ist **zweitwohnsitzfähig**, was sie zu einer idealen Option für Pendler oder als Ferienhaus in einer der schönsten Regionen Österreichs macht.

## Fazit

Dieses Wohnhaus in [Weißenbach bei Liezen](#) vereint Komfort, Funktionalität und eine wunderbare Lage. Mit seinem **liebevoll gestalteten Garten**, der **modernen Technik** und der **optimalen Raumaufteilung** ist es der perfekte Ort für Familien, Paare oder als Feriendomizil. Lassen Sie sich von diesem Angebot begeistern und vereinbaren Sie noch heute einen Besichtigungstermin!

Der Vermittler ist als Doppelmakler tätig.

## Infrastruktur / Entfernungen

### Gesundheit

Arzt <3.000m

Apotheke <3.000m

Klinik <3.000m

### Kinder & Schulen

Schule <500m

Kindergarten <500m

### **Nahversorgung**

Supermarkt <500m

Bäckerei <3.000m

Einkaufszentrum <3.500m

### **Sonstige**

Geldautomat <3.000m

Bank <3.000m

Post <3.000m

Polizei <3.000m

### **Verkehr**

Bus <500m

Autobahnanschluss <8.000m

Bahnhof <3.000m

Flughafen <6.000m

Angaben Entfernung Luftlinie / Quelle: OpenStreetMap